

Технические характеристики

Ток	40-120 А
Ток при ПВ 60%	120 А
Используемый газ	Воздух/азот
Давление воздуха	5.0-7.0 Бар
Ток пилотной дуги	18-22 А
Вид поджига	Пневмо
Минимальный радиус закругления (мягкая/жесткая укладка)	(Rmin. = O17.6x7 = 125мм 5") / (Rmin. = O17.6x10 = 176мм 7")
Вид подключения	раздельное/евро адаптер
Гайка подключения газа (раздельное подключение)	1/4G
Подходит к источникам	TRITON CUT 70 PN, 100 PN CNC, CUT 130 PN

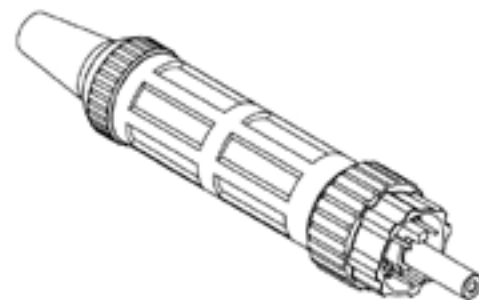

Евро адаптер

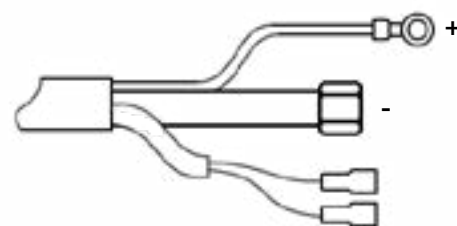

Раздельное подключение

Компоненты механизированного резака

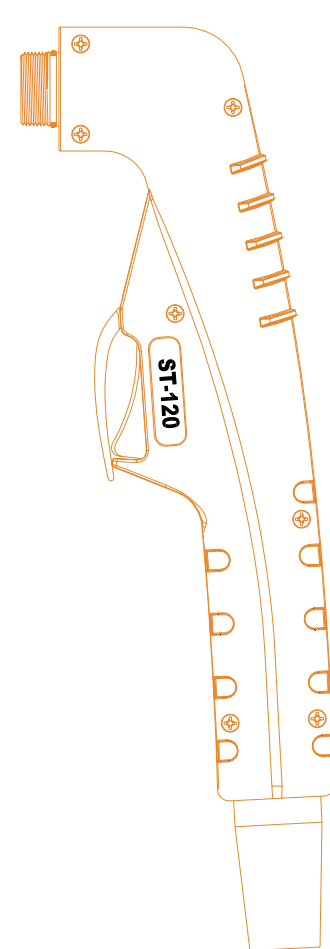
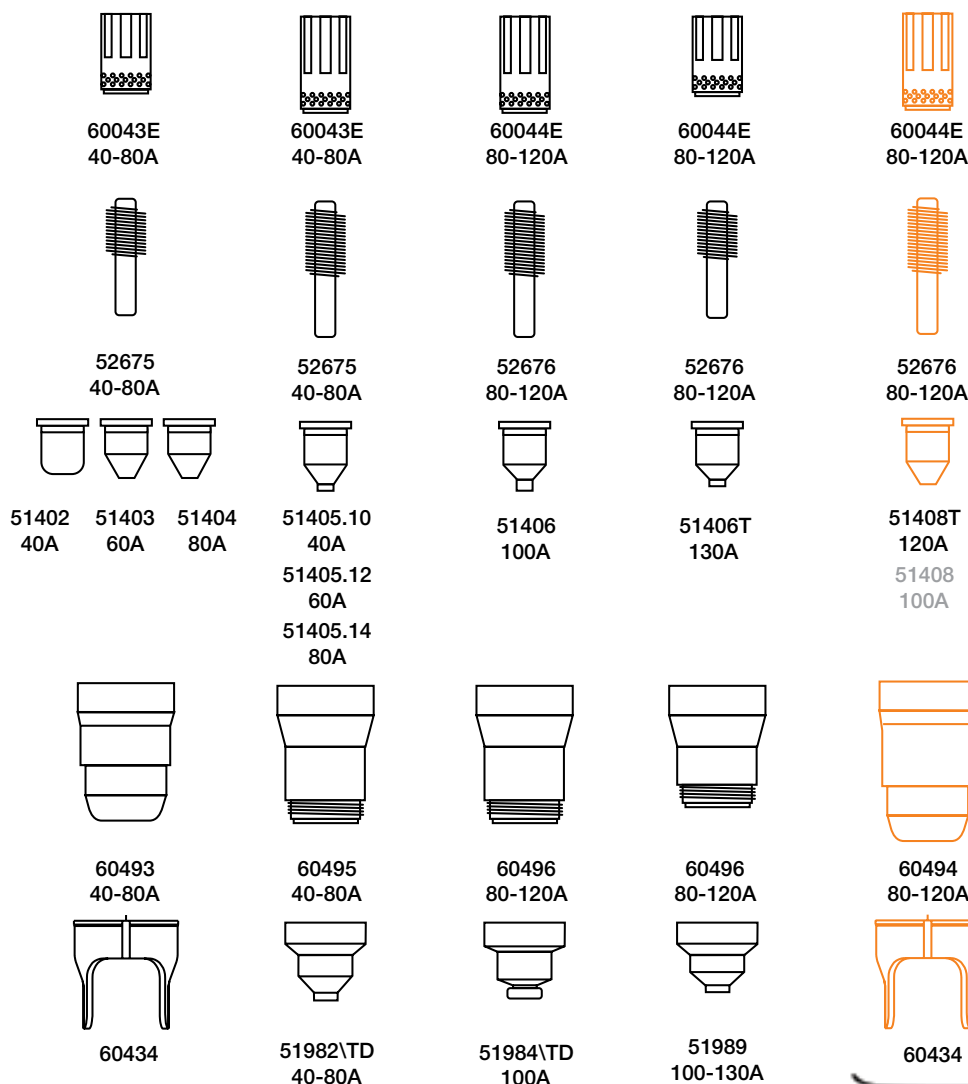

TRITON ST-120

СТАНДАРТНАЯ КОМПЛЕКТАЦИЯ